

GRIMME
HARVESTING SUCCESS!

Hallenvullers uit de SL-Serie

Productvriendelijk inschuren – Harvesting success!



Grimme inschuurtechniek: Het maximale eruit halen!

Vele innovatieve ideeën en een groot aantal technische detailoplossingen zijn kenmerkend voor de Grimme inschuurtechniek. Of het nu een stortbunker, verlengband of hallenvuller

betreft – te allen tijde wordt de capaciteit, robuustheid en productvriendelijkheid gewaarborgd – Valhoogten in de inschuurlijn is altijd een kritisch punt. Echter Grimme heeft dit probleem

opgelost met nieuwe innovaties, die ook door de DLG zijn bekroond. Zo wordt het inschuren geoptimaliseerd op het gebied van productvriendelijkheid en capaciteit!

GRIMME HALLENVULLER

Snel, robuust, productvriendelijk: de SL-Serie

Een klasse apart: Compact en een grote capaciteit – dat kenmerkt de nieuwe SL 125 met 12,5 m lengte en de nieuwe SL 145 met 14,5 m lengte van Grimme.

Verdere informatie over de omvangrijke standaard uitvoering en de opties voor deze machine vindt u op de pagina's 4-7.



Extra klasse: Snel, breed en lang – met respectievelijk 14,5 m, 16,5 m en 18,5 m Lengte. De hallenvullers uit de SL 80-Serie kenmerken zich door het grote bedieningscomfort en de vele klantspecifieke opties.

Verdere informatie over de omvangrijke standaard uitvoering en de opties voor deze machine vindt u op de pagina's 8-11.





GRIMME
HARVESTING SUCCESS!



SL 125 , SL 145

Een klasse apart: De hallenvullers uit de compact-klasse

Compact en een grote capaciteit – dat kenmerkt de nieuwe SL 125 met 12,5 m lengte en de nieuwe SL 145 met 14,5 m lengte. Beide modellen kenmerken zich door het uitstekende inschuren van los product, zoals aardappelen, uien, wortelen of graan. Door de grote oversteek wordt er een perfect zwenkbereik behaald. Uw voordeel: De hallenvuller dient niet zo frequent meer verzet te worden. De elektro-hydraulische aandrijving met

traploze snelheidsverstelling van alle componenten zorgt voor een perfect transport. Mede hierdoor wordt het product zeer vriendelijk behandeld. Ook op het gebied van onderhoud is de machine zeer gunstig voor uw bedrijf!

Afmetingen:

SL 125
Lengte 12,5 m
Bandbreedte 65 cm

SL 145
Lengte 14,5 m
Bandbreedte 65 cm

4



Multifunctioneel: De berubberde aannametrechter voor een productvriendelijke en verliesvrije producttoevoer als wel de gemakkelijk toegankelijke trechter voor directe aanname van product. Ideaal bij het gebruik van duo-verlengbanden of kippers (2).

Het loopt: De door Grimme ontwikkelde transportband met V-Proffel (3) en een breedte van 65 cm voor een grote transportcapaciteit. De berubberde band is temperatuurbestendig, bijzonder onderhoudsvrij en verzekert van een lange levensduur.

Trekken in plaats van duwen: De trekkende bandaandrijving in de S-bocht verzekert ook bij hoge capaciteit een slipvrije aandrijving en een optimale bandgeleiding.

De gekogellagerde stalen draagrollen zijn onderhoudsvrij (4).

Praktische zonder handbediening: Zwenkbeperking en wandherkenning geschiedt automatisch via kopsensoren (5).



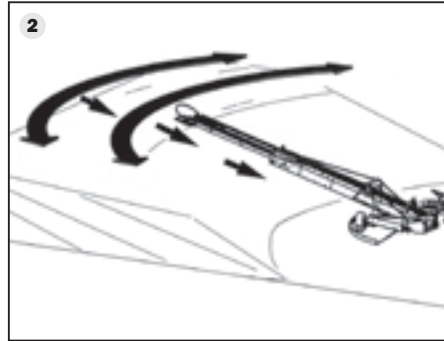
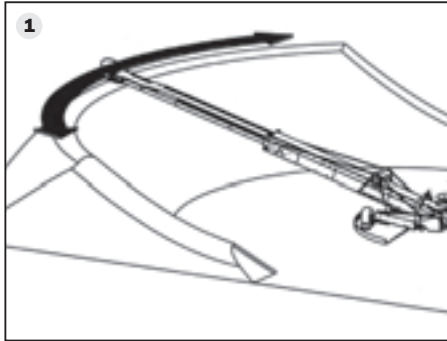

Zwenkautomaat: De standaard, aan weerszijden van het kopstuk gemonteerde sensoren en optioneel aan het wielstel, sturen de zwenkbeperking aan (1).

Hallenvulfunctie (optie): Ultrasonische sensoren aan beide zijden van het transportbandframe meten de afstand tot het ingeschuorde product constant (2). Wanneer het product de juiste hoogte heeft bereikt, zal de telescooparm stapsgewijs worden ingetrokken, zonder hellingshoek aanpassing.



Transportdissel: De stabiele transportdissel (3) voor het machinetransport, met eenvoudige (de-)montage.

Daar staat vast: Tijdens gebruik worden de steunwielen omhoog gezwenkt. De machine draait dan op een draaikrans van gehard metaal en rubberen noppen om de vloer niet te beschadigen (4). Uw garantie voor vertrouwen en productvriendelijkheid.



Eén voor allen: Met de centrale elektro-hydraulische pomp kunnen alle aandrijvingen traploos in snelheid worden gevarieerd (5).

Daardoor houdt u een juist overzicht: De eenvoudige te bedienen bedieningsbox met 15 meter kabel, waarmee u uw hallenvuller eenvoudig vanaf een vrachtwagen of transportband kunt bedienen (6).



Praktisch voor brede hallen: Als optie kunnen sensoren aan het hoofdframe worden gemonteerd om het zwenkbereik te sturen (7).

Die brengt alles aan het rollen: De hydraulische, onderhoudsarme en robuuste wiel aandrijving maakt het mogelijk om de snelheid van het zwenken traploos te variëren, zonder storende stotterende bewegingen (8). Een ongelijkmatig gevulde hal, welke meestal te wijten is aan een gebrek aan juiste instelmogelijkheden, behoort hiermee tot het verleden.

Gemakkelijk en snel omschakelen: Steunwielen (9) hydraulisch laten zakken, machine verzetten, steunwielen ophoog – klaar!





SL 125 , SL 145 OPTIES

Nog completer, waardoor het nog beter loopt: Het optiepakket

	SL 125	SL 145
1 RVS graantrechter	●	●
2 Olie (Gecertificeerd bio-aandrijvingsmedium)	●	●
3 Koppingsdeel (Voor aankoppeling van een duo-verlengband)	●	●
4 FLOW-CONTROL Line control	●	●
5	●	●
6 2 Optische sensoren aan het kopstuk	○	○
7 Zwenkbeziging (2 optische sensoren aan het wielstel)	●	●
8 AFG-Box 220 V (Schakeling voor andere machines)	●	●
8 AFG-Box 400 V (Schakeling voor andere machines)	●	●
9 Hydraulisch zwenkbare wielen	●	●
10 Tijdgestuurde afgiftehoogte-/zwenkbereikaanpassing (2 Sensoren)	●	●
Bandsnelheid 3-55 m/min	○	○
Bandsnelheid 3-70 m/min	●	●
24" Wielen	●	○

○ Standaard

● Optie

6

Zonder verlies: In plaats van de standaard trechter wordt een RVS graantrechter aanbevolen (1). Deze dubbele afdichting zorgt voor een verliesvrije aanname van het product.

Loopt gesmeerd: Als enigste fabrikant biedt Grimme een bio-aandrijvingsmedium aan, om aan de hoge eisen van de verschillende kwaliteitskeurmerken te kunnen voldoen – de speciale Grimme olie (2).

Zacht geland: De koppeling voor aankoppeling van een verlengband. Het product landt altijd zacht in het midden van de trechter – onafhankelijk van de positie en hoek van de verlengband tot de hallenvuller (3).





Goed verbonden: Een uniforme FLOW-CONTROL stekker voor alle inschuurmachines (4).

Alles onder controle: Gezamenlijke Grimme machines van de inschuurtechniek laten zich via de FLOW-CONTROL verbinden. Geschiedt de bediening van de machines via de stortbunker van Grimme, dan kunnen de andere verschillende machines na een ingestelde tijd automatisch worden gestart. Hierdoor worden ophopingen voorkomen en wordt het product vriendelijk behandeld (5).



Erg praktisch: Voor de hallenvulfunctie zijn 2 ultrasone sensoren (rood gemarkeerd) rechts en links aan het frame van de transportband gemonteerd (6) (optie). Deze meten continue de afstand tot het ingeschuurde product en voorkomen stortkegels. De standaard sensoren aan het kopstuk dienen voor het herkennen van hallenwanden ten behoeve van de zwenkautomaat (zwart gemarkeerd).



Tot aan de grens: In zeer brede hallen dienen de begrenzsensoren aan beide wielen als begrenzing (7).



De schakelkast: Met de AFG-Box worden machines centraal via de bedienings-terminal aangestuurd (8).



Hydraulisch zwenkbare wielen voor het snel verzetten van de machines in de hal en het gemakkelijk omstellen van transport- (9) naar werkstelling (10).





SL 80-14 , SL 80-16 , SL 80-18

Compleet programma voor uw schuur – de hallenvullers uit de koningsklasse

Afmetingen:

SL 80-14
Lengte 14,5 m
Bandbreedte 80 cm

SL 80-16
Lengte 16,5 m
Bandbreedte 80 cm

SL 80-18
Lengte 18,5 m
Bandbreedte 80 cm

De hallenvullers uit de SL80-Serie met lengtes van 14,5 m, 16,5 m en 18,5 m kenmerken zich door comfort en robuustheid – inclusief gering onderhoud! Aardappelen, uien, wortelen en graan worden snel en zeker verladen met behulp van een afstandsbediening. Daarbij wordt uw product dankzij de elektro-hydraulische aandrijving

met traploze bandverstelling extra vriendelijk behandeld. De grote oversteek reduceert het verzetten van de complete inschuurlijn tot een minimum. U spaart tijd en geld.



SL 80-16
16,5 m

SL 80-14
14,5 m

Grote wendbaarheid ook in kleine hallen: Gemakkelijk draaien en keren dankzij de korte bouwwijze. De standaard wielbescherming verhindert het overrijden van product (1).



Juiste oplossing: De grote berubberde trechter (2) waarborgt een productvriendelijke productaanname.

Grote capaciteit: De door Grimme ontwikkelde transportband (3) munt uit door zijn zeer grote transportcapaciteit. De V-vormige, 16 mm hoge meenemers vergroten de capaciteit van de 80 cm brede band. Mee-lopende zijdelen verbeteren dit effect nog meer. De sterke weefsellagen in de band garanderen flexibiliteit en een lange levensduur van de band.



Hydraulische bandaandrijving aan de trekkende zijde: De directe, slipvrije en onderhoudsarme aandrijving zorgt voor een juiste bandgeleiding. Door de traploos verstelbare aandrijving wordt de productvriendelijkheid vergroot (4).

Werken met het hoofd: Zwenkbegeleiding en wandherkenning geschiedt automatisch via de standaard kopsensoren (5).



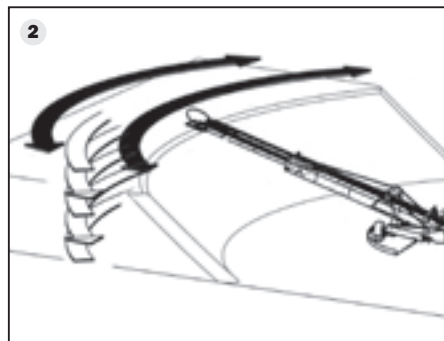
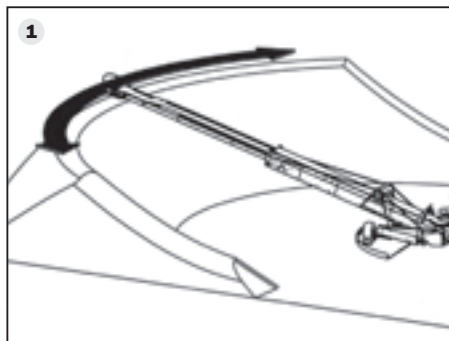

Zwenkautomaat: Het zwenken geschiedt continue tussen twee via de terminal vastgelegde begrenzingspunten (1).

Zwenkautomaat met automatische aanpassing van de zwenkhoek en hoogte van afgifte (optie) (2): Twee ultrasone sensoren meten rechts en links aan het telescoopframe continue de afstand.



SL 80-18
18,5 m

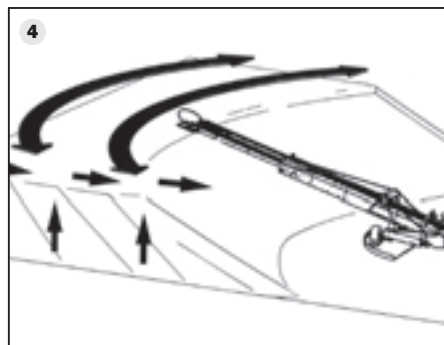
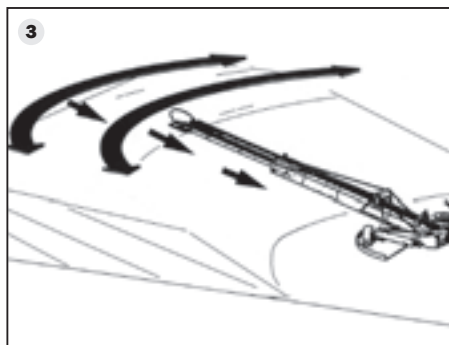

Hallenvullfunctie I: Voor het vullen van de hal zonder aanpassing van de hoogte (optie). Bij het bereiken van de juiste hoogte, wordt het telescoopdeel van de hallenvuller automatisch ingetrokken (3). De laatste stap wordt manueel gevuld.

Hallenvullfunctie II: Voor het vullen van de hal met aanpassing van de hoogte (4). Bij het bereiken van de juiste hoogte wordt het telescoopdeel van de hallenvuller automatisch ingetrokken (optie). Tijdens het intrekken wordt de hoogte automatisch vermeld.

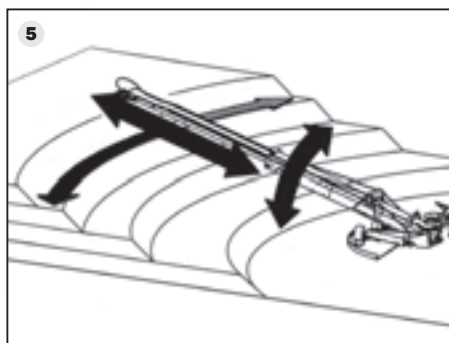

De terrassenbevulling: De hal wordt over het gehele bereik van de machine volautomatisch gevuld (5). Profiteert ook u van het productvriendelijk inschuren door middel van de terrassenbevulling (optie).

De compacte aandrijflijn: Uitgerust met een Load-Sensing-hydrauliekpomp (6) voor het verzorgen van de juiste hoeveelheid energie. Naar wens kan de machine ook met Grimme olie worden gevuld.



Voor het beladen van vrachtwagens via de achterkant, biedt de nieuwe hoogteverstelling de benodigde bewegingsvrijheid (7).

Mobiel en zeer wendbaar: Vrij draaibare en hydraulisch in hoogte te verstellen zwenkwielen (8) voor eenvoudig transport van de machine.



De zeer stabiele dissel kan eenvoudig aan de tractor worden gekoppeld en is zeer gemakkelijk te (de-)monteren (9).

Grondcontact: De machine rust tijdens bedrijf op een robuuste, berubberde draaikrans (10).

Gezamenlijke machinefuncties in één centraal punt: met de bedieningsterminal GBX-HE (11).



SL 80-14 , SL 80-16 , SL 80-18 OPTIES

Dat heeft klasse: meer comfort, meer capaciteit – productiever werken

10

	SL 80-14	SL 80-16	SL 80-18
1 FLOW-CONTROL Line Control	•	•	•
2 BIG BAG-inrichting	•	•	•
3 Optische sensoren aan het kopstuk (Voor wandherkenning)	•	•	•
4 Koppelingsdeel (Voor aankoppeling van een verlengband)	•	•	•
5 RVS graantrechter	•	•	•
6 Vrachtwagen-vulband	•	•	•
7 Afstandsbediening (Voor het bedienen van de meest voorkomende functies)	•	•	•
8 GBT 2100 Bedieningsterminal (Inkl. Joystick)	•	•	•
9 Hallenvulfunctie I (Intrekken van het telescoopdeel)	•	•	•
Hallenvulfunctie II (Intrekken van het telescoopdeel met aanpassing van de hoogte)	•	•	•
Terrassenbevuiling	•	•	•
Aanpassing van de hoogte (Autom. aanpassing van de valhoogte door 2 ultrasone sensoren)	•	•	•
Hydraulisch zwenkbare wielen	•	•	•
Zwenkbeperking (4 Optische sensoren aan kopstuk)	•	•	•
Automatische aanpassing van het zwenkbereik	•	•	•
Constance trechterhoogte	•	•	•
Overgaveband (Verlengde gezamenlijke lengte met 1,5 m)	•	•	•
Olie (Gecertificeerde bio-aandrijvingsmedium)	•	•	•
Afstandsbediening voor Joystick-Box of GBT 2100	•	•	•
Bandsnelheid 3–50 m/min	•	○	○
Bandsnelheid 3–75 m/min	•	•	•
AFG-Box 220 V (Schakeling voor machine)	•	•	•
AFG-Box 400 V (Schakeling voor machine)	•	•	•

○ Standaard

● Optie



Alles in één stroom: Gezamenlijke Grimme machines laten zich centraal via de FLOW-CONTROL (1) verbinden. Geschiedt de bediening van de machines via de stortbunker van Grimme, dan kunnen de andere verschillende machines na een ingestelde tijd automatisch worden gestart. Hierdoor worden ophopingen voorkomen en wordt het product vriendelijk behandeld.

Goed verbonden: Een uniforme FLOW-CONTROL stekker voor alle inschuurmachines (2).

Vergroot de mogelijkheden: De nieuwe BIG-BAG-inrichting (3) voor 500 tot 1.200 kg grote BIG-BAGs, voor het snel en productvriendelijk vullen. De inrichting is gemakkelijk te monteren, absoluut onderhoudsvrij en gunstig geprijsd.



Random erkenning: Vier optische sensoren aan het kopstuk (4) herkennen zijdelingse hindernissen. Twee optische sensoren meten de afstand tot het product en regelen automatisch de hoogte- resp. zwenkbeweging.

Goede verbinding: De koppeling verzekert een productvriendelijke overgave (5). Bij het verzetten van de hallenvuller verschuiven de aangekoppelde verlengbanden automatisch mee.



Zonder verlies: In plaats van de standaard trechter wordt een RVS graantrechter aanbevolen (6). Deze dubbele afdichting zorgt voor een verliesvrije aanname van het product.

Vrachtwagen-vulband: maakt het mogelijk om vrachtwagens uitermate productvriendelijk te vullen. Het extra kopstuk is via de bedieningsterminal te bedienen.



Vergroot uw comfort en bewegingsvrijheid: De belangrijkste bedieningsfuncties via de speciale afstandsbediening (8).

Overzicht voor de terrassenbevuiling: Met de GBT 2100 (9) wordt het vulprogramma bediend. Het grote display maakt het mogelijk een veelvoud aan bedieningssymbolen en diagnosefuncties weer te geven.



Technische gegevens

	SL 125	SL 145	SL 80-14	SL 80-16	SL 80-18
Vulhoogte (A)	950 mm	950 mm	1.050 mm	1.050 mm	1.050 mm
Afgiftehoogte min. (B)	800 mm	1.200 mm	400 mm	550 mm	800 mm
Afgiftehoogte max. (C)	5.800 mm	7.000 mm	6.200 mm	7.800 mm	8.900 mm
Effectieve lengte min. (D)	4.400 mm	5.500 mm	5.000 mm	5.700 mm	6.700 mm
Effectieve lengte max. (E)	9.000 mm	11.000 mm	10.800 mm	12.500 mm	14.500 mm
Lengte wielstel (F)	3.500 mm	3.500 mm	3.900 mm	4.250 mm	4.300 mm
Totale lengte min. (G)	7.800 mm	9.100 mm	8.700 mm	9.700 mm	10.700 mm
Totale lengte max. (H)	12.500 mm	14.500 mm	14.500 mm	16.500 mm	18.500 mm
Transportbreedte (I)	1.950 mm	2.250 mm	2.700 mm	2.700 mm	2.900 mm
Zwenkradius (J)	2.800 mm	2.900 mm	3.500 mm	3.500 mm	3.600 mm
Zwenkbereik bij 135°	23.000 mm	26.800 mm	26.000 mm	30.000 mm	34.000 mm
Gewicht	3.800 kg	4.200 kg	4.600 kg	5.500 kg	6.400 kg
Motorvermogen	4,0 kW	4,0 kW	5,5 kW	7,5 kW	7,5 kW
Bandbreedte	650 mm	650 mm	800 mm	800 mm	800 mm
Bandsnelheid	3-35 m/min	3-35 m/min	3-35 m/min	3-35 m/min	3-35 m/min

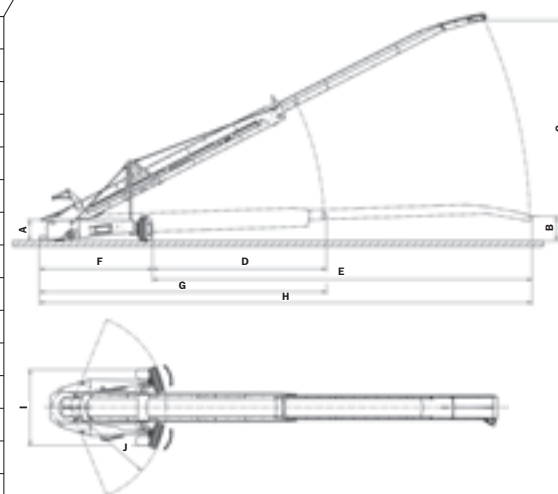

**Succes met de complete lijn:
Uitstekende inschuurtechniek van Grimme.**



Stortbunkers



Duo-banden



Hallenvullers



Laadcombinaties



Kistenvullers



Netsorteerders

Uw Grimme dealer is met raad en daad altijd in de buurt:

Grimme Landmaschinenfabrik GmbH & Co. KG · Hunteburger Straße 32 · D-49401 Damme
Telefoon +49 5491 666-0 · Telefax +49 5491 666-298
grimme@grimme.de · www.grimme.com

GRIMME
HARVESTING SUCCESS!